

SQUARE - SQM66

Apparecchio quadrato ad incasso, sospensione e superficie

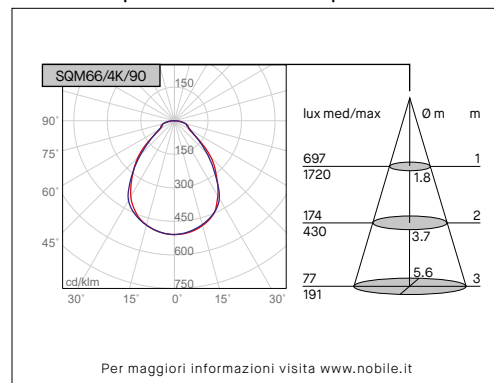

Per maggiori informazioni visita www.nobile.it

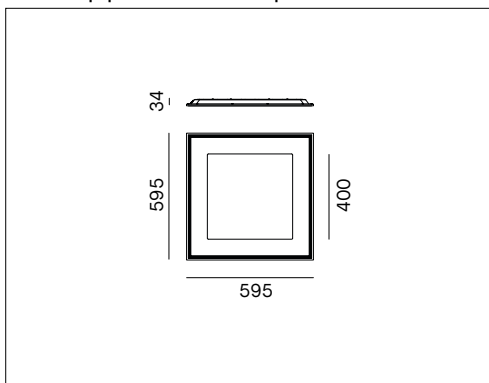

Voci di capitolato

Apparecchio LED quadrato a luce diretta per installazione ad incasso. Disponibili versioni a superficie o a sospensione con accessori da ordinare separatamente. Flusso efficiente e luminanza controllata UGR<16. Alto comfort visivo CRI>90. IP20/40. Corpo in acciaio, diffusore opale con schermo micro-prismatico in policarbonato, recuperatore di flusso per un'emissione di luce uniforme. Piastra frontale in acciaio personalizzabile. Colore bianco (RAL9010). Alimentatore incluso, disponibili versioni dimmerabili e controllo remoto. Conforme ai CAM EDILIZIA, criteri ambientali minimi. (Decreto Ministeriale 23 giugno 2022).

Montaggio	Tipo prodotto	Apparecchio ad incasso, a sospensione e a superficie			
	Tipo installazione	Soffitto, incasso o sospensione			
Dimensione	Cornice	595x595mm			
	Altezza	34mm			
Lampada	LED	HONGLI SMD 2835			
	LED/W	33W			
	System/W	37W			
	Flusso luminoso nominale	SQM66/3K/90	4840lm	SQM66/4K/90	5100lm
	Flusso luminoso reale	SQM66/3K/90	3119lm	SQM66/4K/90	3382lm
	Temperatura di colore CCT	3000K, 4000K			
	Indice di resa cromatica CRI	>90			
	LED Lifetime	50.000 h L80B20 (Ta 25°)			
	Rischio fotobiologico	RG1			
	UGR	<16 0.50H			
Luce	Distribuzione della luce	Diretta			
	Fascio di luce	85°			
Materiale	Corpo	Acciaio			
	Cornice	Alluminio verniciato bianco (RAL9010)			
	Diffusore	Policarbonato opale + schermo micro-prismatico in policarbonato			
	Cavo di sicurezza	Incluso			
Dati elettrici	Alimentatore	Alimentatore ON-OFF 220-240V 50-60Hz incluso			
	Corrente LED	950mA			
Garanzia	Garanzia	3 anni (5 anni con driver Made in Italy)			
Norme	Conformità alle norme	EN60598-1, EN60598-2-2, EN62471, IEC/TR 62778, EN62493, EN61000-3-3, EN61000-3-2, EN61547, EN55015			

Configurazione codice

SQM66	/	*	*	/	9	0	*
			1				2
1	Temperatura di colore	3K = 3000K; 4K = 4000K.					
2	Alimentatore	1 = On-Off Made in Italy; 2* = PUSH/1-10V Made in Italy; 3 = DALI Made in Italy; 8 - DALI/PUSH; 9 - Wi-Fi ZIGBEE Made in Italy (Zigbee gateway, not included); 10 - Bluetooth BLL Made in Italy (by APP BLL PLUS: IOS/Android); 11 - Bluetooth CASAMBI Made in Italy (by APP CASAMBI: IOS/Android)					
* (Max 4 dispositivi su pulsante N.A)							

Accessori disponibili su richiesta

AZ6	Kit molle per installazione a semi-incasso: molle in acciaio da fissare sul pannello per installazione a semi-incasso su cartongesso continuo, spessore max 25mm.
AZ7	Kit per installazione a sospensione: n.2 tiranti in acciaio da fissare direttamente sul retro del pannello e al soffitto, massima estensione del tirante 1000mm. Completo di rosone di alimentazione bianco e cavo a 2 poli bianco di 1,4m.
AX4/66	Carter: struttura in acciaio verniciato bianco goffrato per installazione a plafone.
AX5/66	Telaio per cartongesso: telaio in alluminio da fissare direttamente su cartongesso continuo, 13mm, per installare il pannello in appoggio.
AU4/66	Carter: struttura in alluminio verniciato bianco goffrato per installazione a plafone. Sistema componibile a incastro.
AU4/66/LINK	Sistema giunzione carter: elemento in alluminio verniciato bianco goffrato per installazione con carter AU4. Completo di 2 clip e 8 viti per il montaggio.
AD4/66	Carter: struttura in acciaio verniciato bianco goffrato per installazione a plafone. E' possibile la sospensione del carter con l'accessorio AD3, da ordinare separatamente,

Kit emergenza disponibile su richiesta

KIT EM/LED/1H	Kit emergenza per LED 1 ora
KIT EM/LED/3H	Kit emergenza per LED 3 ore